

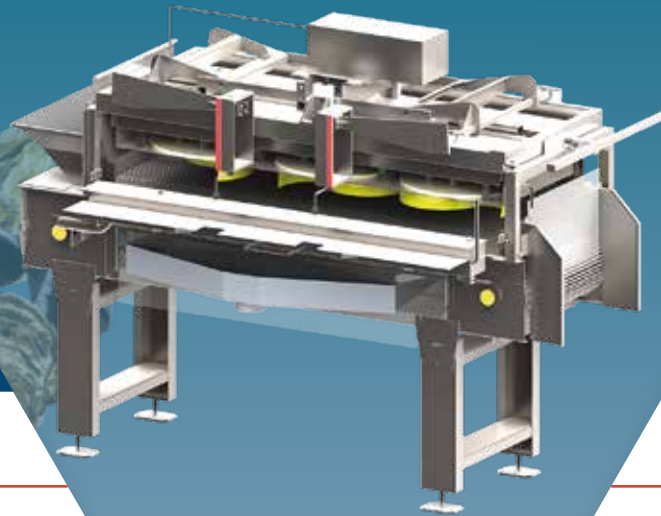

S3 MODELOS: BG 3000 / BG 3500 / BG 4000

Este conjunto, completamente seguro, se coloca al principio de una línea de envasado.



EFICACIA



- Reproducción de los movimientos circulares manuales del «lavado a la antigua»
- Limpieza impecable con eliminación de los residuos y los parásitos
 - Cepillado suave para evitar la rotura y el estrés del producto
 - Ahorro de tiempo y de mano de obra

CARACTERÍSTICAS TÉCNICAS



- Alimentación eléctrica: 220/240 V monofásica / 50 Hz
 - Potencia:
 - > BG3000: 1,75 kW
 - > BG3500: 2 kW
 - > BG4000: 2,60 kW

FUNCIONAMIENTO



- Ubicación después de la desgranadora (para un primer desbaste) y antes de la calibradora de rodillos cónicos
- Tapiz con barras para transportar los mejillones bajo los cepillos antes de su evacuación hacia la calibradora
- Sistema de conductos para la evacuación de los residuos hacia los contenedores o hacia un triturador de desechos
 - Opcional: sistema eléctrico para la elevación de los cepillos

RENDIMIENTO



- Rendimiento de 1,5 a 7 toneladas/hora en función del modelo
 - > BG3000: de 1,5 a 3 toneladas/hora
 - > BG3500: de 2 a 4 toneladas/hora
 - > BG4000: de 3 a 7 toneladas/hora

TAMAÑO



- BG3000: long. = 2500 mm / Anch. = 1300 mm / Alt. = 2500 mm / 3 cepillos de Ø 500 mm
- BG3500: long. = 3100 mm / Anch. = 1500 mm / Alt. = 2500 mm / 3 cepillos de Ø 700 mm
- BG4000: long. = 3800 mm / Anch. = 1500 mm / Alt. = 2500 mm / 4 cepillos de Ø 700 mm

MANTENIMIENTO



- Máquina de acero inoxidable sólida mecánicamente
- Conjunto de bandejas de cepillos que se pueden levantar para permitir un mantenimiento diario sencillo y eficaz
 - Sistema de autolimpieza de la rejilla

